

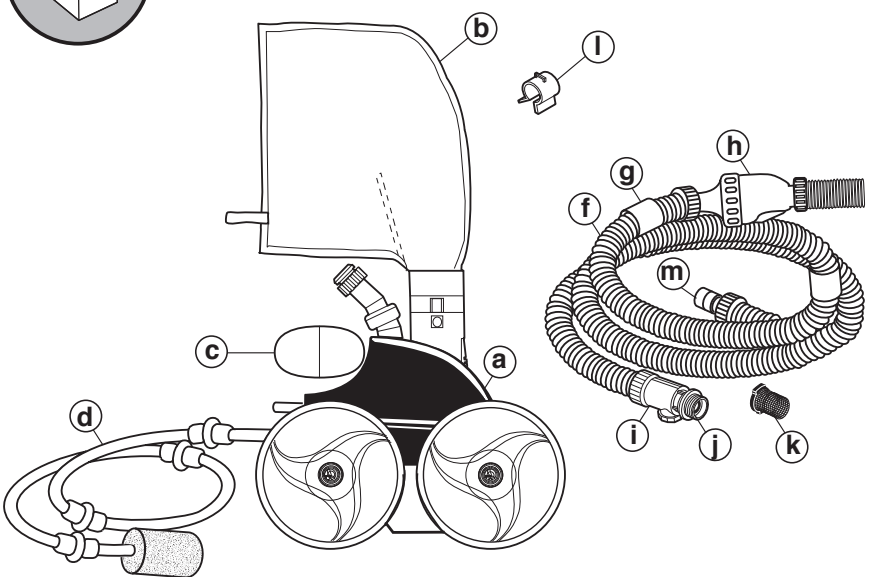

Cleaner Nettoyeur Limpiafondos



- | | |
|--------------------|---|
| a. Cleaner Body | i. Quick Disconnect and Pressure Relief Valve |
| b. All-Purpose Bag | j. Universal Wall Fitting (UWF®) |
| c. Head Float | k. Filter Screen, UWF/QD |
| d. Sweep Hose | l. Bag Clip |
| f. Feed Hose | m. Pressure Tester |
| g. Hose Float(s) | |
| h. Back-up Valve | |

- | | |
|-------------------------|--|
| a. Corps du nettoyeur | i. Raccord de déconnexion rapide et soupape de surpression |
| b. Sac tout usage | j. Raccord mural universel (UWF®) |
| c. Flotteur de tête | k. Crépine, UWF/QD |
| d. Tuyau de balayage | l. Collier de serrage du sac |
| f. Tuyau d'arrivée | m. Testeur de pression |
| g. Flotteur(s) de tuyau | |
| h. Soupape de secours | |

- | | |
|--------------------------------|--|
| a. Cuerpo del limpiafondos | i. Desconector rápido y Válvula de alivio de presión |
| b. Bolsa multiuso | j. Conector universal de pared (UWF®) |
| c. Flotador del cabezal | k. Rejilla del filtro, UWF/QD |
| d. Manguera de barrido | l. Fijador para bolsa |
| f. Manguera de alimentación | m. Comprobador de presión |
| g. Flotador(es) de la manguera | |
| h. Válvula antirretorno | |



Tools Required Outils requis Herramientas necesarias

- Scissors or garden shears
- Pliers
- Tape measure
- Piece of tape
- UWF tool (optional part # 10-102-00)

- Ciseaux ou cisailles de jardinier
- Pincés
- Ruban à mesurer
- Morceau de ruban adhésif
- Outil UWF
- (pièce en option n° 10-102-00)

- Tijeras o tijeras de podar
- Pinzas
- Cinta métrica
- Pedazo de cinta adhesiva
- Herramienta UWF (parte opcional # 10-102-00)

Read complete owner's manual before you begin.

Lire attentivement le manuel avant de commencer. Lea el manual del usuario por completo antes de comenzar.

1 Prepare the Pool Préparez la piscine Prepare la piscina

- Turn on the filtration pump for 2-3 minutes to flush out the plumbing line.
- Turn off the filtration pump.
- Lay hose (f) out on the pool deck in sunlight to relax coils. This will reduce the risk of tangling during cleaning.

- Mettez la pompe de filtration en marche pendant 2 à 3 minutes pour rincer la conduite.
- Arrêtez la pompe de filtration.
- Disposez le tuyau (f) sur la terrasse de la piscine afin de l'exposer au soleil pour assouplir les rouleaux. Cela réduira les risques d'emmêlement pendant le nettoyage.

- Encienda la bomba de filtrado durante 2-3 minutos para purgar el circuito de cañerías.
- Apague la bomba de filtrado.
- Extienda la manguera (f) bajo el sol, fuera del área que bordea la piscina para aflojar los rollos. Esto reducirá el riesgo de que se enreden durante la limpieza.

2 Install Universal Wall Fitting in the Pool

Installer le racord mural universel dans la piscine

Instale el conector universal de pared en la piscina

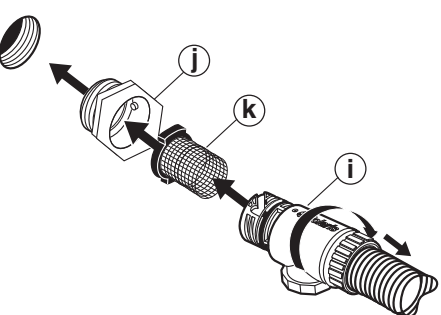

- Remove the Universal Wall Fitting (UWF) (j) from the end of the hose (f) and thread into the dedicated return line opening in the pool.
- Make sure filter screen (k) is firmly seated in the Quick Disconnect (l).
- Install Quick Disconnect by turning clockwise then pull out to secure.

- Retirez le raccord mural universel (UWF) (j) de l'extrémité du tuyau (f) et vissez-le dans l'ouverture de la tuyauterie de retour dédiée dans la piscine.
- Assurez-vous que la crépine (k) repose fermement dans le raccord à déconnexion rapide (l).
- Installez le raccord à déconnexion rapide en tournant dans le sens des aiguilles d'une montre, puis tirez pour le verrouiller.

- Quite el conector universal de pared (UWF, por sus siglas en inglés) (j) del extremo de la manguera (f) y enrósquelo en el agujero destinado al circuito de retorno en la pileta.
- Asegúrese de que la rejilla del filtro (k) esté firmemente ubicada en el Desconector rápido (l).
- Instale el Desconector rápido girándolo en sentido horario y luego tire hacia afuera para asegurarlo.



If you have more than one return line, refer to instructions in the Owner's Manual. S'il y a plus d'une tuyauterie de retour, référez-vous aux instructions dans le Manuel d'entretien. Si tiene más de un circuito de retorno, consulte las instrucciones en el Manual del Usuario.

3 Test Water Pressure Effectuer le test de pression d'eau Pruebe la presión del agua

- Turn on the filtration pump.
- Hold the pressure tester (m) underwater. Cover the large hole with your thumb and confirm water is releasing from the pressure relief valve. **NOTE:** There are two holes in the end of the pressure tester. It is important to block the larger hole to verify pressure.

- Mettez la pompe de filtration en marche.
- Maintenez le testeur de pression (m) sous l'eau. Recouvrez le grand trou avec le pouce et confirmez que l'eau s'échappe de la soupape de surpression. **REMARQUE :** L'extrémité du testeur de pression comporte deux trous. Il est important de bloquer le plus grand trou pour vérifier la pression.

- Encienda la bomba de filtrado.
- Sostenga el comprobador de presión (m) debajo el agua. Cubra el agujero más grande con su pulgar y confirme que el agua se escapa de la válvula de alivio de presión. **TENGA EN CUENTA:** Hay dos agujeros en el extremo del comprobador de presión. Es importante tapar el más grande para comprobar la presión.

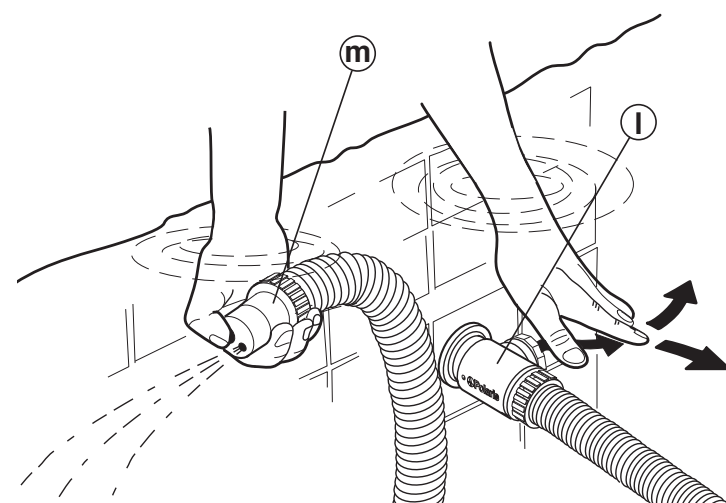

4 Check Hose Length Vérifiez la longueur du tuyau Verifique la longitud de la manguera

- Turn the pump on. Hold hose under water until the pressure relief valve releases pressure.
- Walk the hose to the farthest point of the pool. Hose end must be within 6 inches (15cm), longer or shorter.
- Measure the hose with the pressure on and cut excess hose from the first section (p). (This is the section connected to the Quick Disconnect.)
- Position three hose floats (g), as shown.

- Mettez la pompe en marche. Maintenez le tuyau sous l'eau jusqu'à ce que la soupape de surpression relâche la pression.
- Disposez le tuyau jusqu'au point le plus éloigné de la piscine. L'extrémité du tuyau doit se trouver à plus ou moins 6 pouces (15 cm) de ce point.
- Mesurez le tuyau pendant que la pression est présente et coupez l'excédent de tuyau de la première section (p). (Il s'agit de la section raccordée au raccord à déconnexion rapide.)
- Positionnez trois flotteurs de tuyau (g), comme indiqué.

- Encienda la bomba. Sostenga la manguera debajo el agua hasta que la válvula de alivio de presión libere la presión.
- Coloque la manguera en el punto más alejado de la piscina. El extremo de la manguera debe estar a menos de 6 pulgadas (15 cm) antes o más allá de este punto.
- Mida la manguera con la presión encendida y corte el exceso de manguera de la primera sección (p). (Esta es la sección conectada al Desconector rápido).
- Coloque los tres flotadores de manguera (g) como se indica.

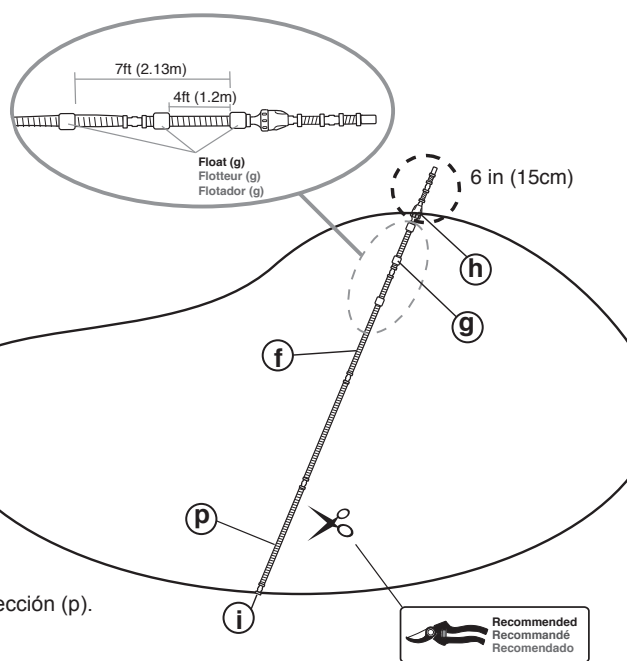

No pressure?

- Adjust three-way diverter at the return line.
- Make sure filter screen (k) is correctly positioned in Quick Disconnect.
- Check skimmer, pump basket, and main filter for debris restricting flow.

Aucune pression?

- Réglez le dispositif de dérivation à trois voies au niveau de la tuyauterie de retour.
- Assurez-vous que la crépine (k) est positionnée correctement dans le raccord à déconnexion rapide.
- Vérifiez l'écumoire, le panier de la pompe et le filtre principal pour vous assurer qu'aucun débris ne limite le débit.

¿No hay presión?

- Ajuste el desviador de tres vías en el circuito de retorno.
- Asegúrese de que la rejilla del filtro (k) esté correctamente ubicada en el Desconector rápido.
- Inspeccione el desnatador, la cesta de la bomba y el filtro principal en búsqueda de suciedad que esté restringiendo el flujo.

5 Adjust Hose Length, if necessary

Ajustez la longueur du tuyau, si nécessaire

Ajuste la longitud de la manguera, si fuera necesario

Hose too long?

- Cut excess length from the first hose section (p) until within 6 inches (15 cm). Reposition three hose floats (g) as shown.

Le tuyau est trop long?

- Coupez l'excédent de la première section de tuyau (p) jusqu'à un maximum de 6 pouces (15 cm). Repositionnez les trois flotteurs de tuyau (g), comme indiqué.

¿La manguera es demasiado larga?

- Corte el exceso de la primera sección de manguera (p) hasta que quede dentro de las 6 pulgadas (15 cm). Vuelva a colocar los tres flotadores de manguera (g) como se indica.

Hose too short?

- Contact your local Polaris dealer. Buy a new hose section. Add to the first hose section (p) and cut until within 6 inches (15 cm). Reposition three hose floats (g) as shown.

Le tuyau est trop court?

- Communiquez avec votre détaillant Polaris local. Achetez une nouvelle section de tuyau. Ajoutez-la à la première section de tuyau (p) et coupez jusqu'à un maximum de 6 pouces (15 cm). Repositionnez les trois flotteurs de tuyau (g), comme indiqué.

¿La manguera es demasiado corta?

- Comuníquese con su distribuidor local de Polaris. Compre una sección de manguera nueva. Añádala a la primera sección de la manguera (p) y córtela hasta que quede dentro de las 6 pulgadas (15 cm). Vuelva a colocar los tres flotadores de manguera (g) como se indica.

6 Assemble the Cleaner Assemblez le nettoyeur Arme el limpiafondos

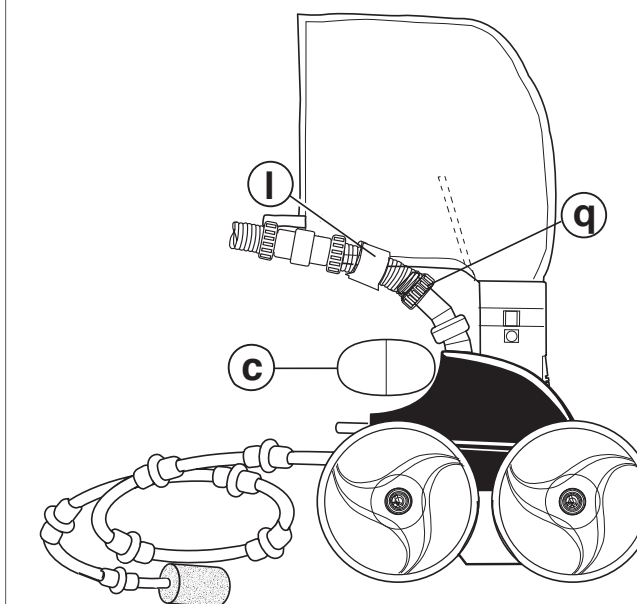

- Remove the pressure tester (m) by unscrewing the hose nut (q). **Note:** The hose nut has reversed threads.
- Using the same hose nut (q), secure the hose to the cleaner body at the feed pipe.
- Pull the bag up and, using the bag clip (l), attach to the hose below the first swivel.
- Push the head float (c) all the way in so that it is against the cleaner body.

- Retirez le testeur de pression (m) en dévissant l'écrou de tuyau (q). **Remarque :** L'écrou de tuyau est muni de filetages inversés.
- En utilisant le même écrou de tuyau (q), fixez le tuyau au corps du nettoyeur, au niveau du tuyau d'arrivée.
- Tirez le sac vers le haut et, en utilisant le clip de sac (l), fixez-le au tuyau sous le premier pivot.
- Poussez le flotteur de tête (c) pour l'insérer entièrement, de manière à ce qu'il repose contre le corps du nettoyeur.

- Quite el comprobador de presión (m) desenroscando la tuerca de la manguera (q). **Tenga en cuenta:** La tuerca de la manguera tiene roscas invertidas.
- Utilizando la misma tuerca de la manguera (q), asegure la manguera al cuerpo del limpiafondos en la cañería de alimentación.
- Levante la bolsa y, utilizando el fijador de bolsa (l), sujétela a la manguera debajo del primer eslabón giratorio.
- Empuje el flotador del cabezal (c) hasta el fondo de modo que quede contra el cuerpo del limpiafondos.

7 Start Cleaner Démarrez le nettoyeur Encienda el limpiafondos



- Submerge the cleaner in the pool, allowing it to sink to the bottom.
- Turn on the filtration pump and allow it to prime. Cleaner will begin to move.
- Submergez le nettoyeur dans la piscine, en le laissant couler au fond.
- Mettez la pompe de filtration en marche et laissez-la s'amorcer. Le nettoyeur commencera à se déplacer.
- Sumerja el limpiafondos en la piscina, permitiendo que se hunda hasta el fondo.
- Encienda la bomba de filtrado y permita que se cebé. El limpiafondos comenzará a moverse.

8 Check Wheel Speed

Vérifiez la vitesse de la roue

Verifique la velocidad de la rueda

1. With the pump on, pull the cleaner up to the water surface.
2. Mark the single side wheel using using a piece of tape (or a small leaf tucked into the tire).
3. Hold the cleaner on its side, single side wheel up, just below the waterline and away from the pool wall. Hold the sweep hose to avoid getting wet.
4. After the backup valve has cycled, count the marked wheel rotations for one minute using a stopwatch. Wheel speed should be between 28 and 32 rotations per minute.

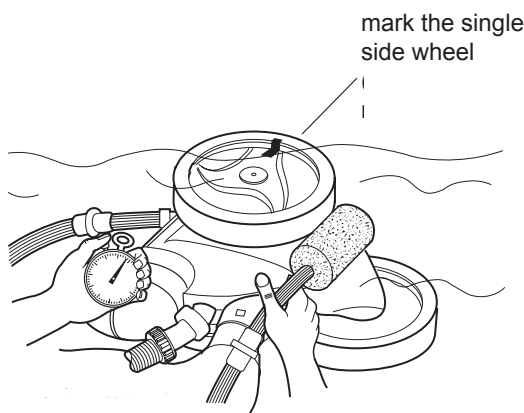

28 - 32 RPM
1 min

IMPORTANT
Keep cleaner submerged for accurate wheel speed count.

1. Avec la pompe en marche, tirez le nettoyeur à la surface de l'eau.
2. Marquez la roue latérale unique à l'aide d'un morceau de ruban adhésif (ou une petite feuille rentrée dans la bande).
3. Tenez le nettoyeur sur le côté, avec la roue latérale unique vers le haut, juste en dessous de la ligne de flottaison et à distance de la paroi de piscine. Tenez le tuyau de balayage pour éviter de vous faire mouiller.
4. Lorsque la soupape de secours s'active, comptez le nombre de rotations de la roue marquée pendant une minute, en vous servant d'un chronomètre. La vitesse de la roue doit se situer entre 28 et 32 rotations par minute.

1. Con la bomba encendida, levante el limpiafondos hasta la superficie del agua.
2. Marque la rueda que tiene un solo lado utilizando un pedazo de cinta adhesiva (o una pequeña hoja metida en el neumático).
3. Sostenga el limpiafondos sobre su lateral, con la rueda que tiene un solo lado hacia arriba, justo por debajo del nivel de agua y lejos de la pared de la piscina. Sostenga la manguera de barrido para evitar que se moje.
4. Después de que la válvula antirretorno complete un ciclo, cuente las revoluciones de la rueda durante un minuto utilizando un cronómetro. La velocidad de la rueda debería ser de entre 28 y 32 revoluciones por minuto.

9 Adjust Wheel Speed

Réglez la vitesse de la roue

Ajuste la velocidad de la rueda

- Make adjustments if wheel speed is less than 28 RPMs (<28) or greater than 32 RPMs (>32)
- Effectuez des ajustements si la vitesse de la roue est inférieure à 28 tr/min (<28) ou supérieure à 32 tr/min (>32)
- Haga ajustes si la velocidad de la rueda es menor a 28 RPM (<28) o mayor a 32 RPM (>32)

< 28 rpms tr/min rpm



Remove debris from filter screen, skimmer, pump basket and main filter.

Retirez les débris de la crépine, l'écumoire, le panier de la pompe et le filtre principal.

Remueva la suciedad de la rejilla del filtro, el desnatador, la cesta de la bomba y el filtro principal.

Check swivel for spray, indicating a leak. Some dripping is normal.



Vérifiez si des jets proviennent de la rotule, ce qui indiquerait une fuite. Un léger égouttement est normal.

Verifique que el eslabón giratorio no tenga pérdidas. Un poco de goteo es normal.

> 32 rpms tr/min rpm



Loosen pressure relief valve (i) until the proper RPM is reached.

Desserrez la soupape de surpression (i) jusqu'à ce que la vitesse tr/min adéquate soit obtenue.

Afloje la válvula de alivio de presión (i) hasta alcanzar la RPM adecuada.

10 Fine Tune Cleaner Operation, as necessary

Réglez avec précision le nettoyeur, si nécessaire

Ajuste el funcionamiento del limpiafondos, si fuera necesario

Adjust the Sweep Hose

- If the sweep hose does not move in a gentle sweeping motion, first turn the filtration pump OFF, then turn the adjustment screw on the feed pipe (r) counter clockwise to increase sweep hose motion. To decrease motion, turn the adjustment screw clockwise.

Ajustez le tuyau de balayage

- Si le tuyau de balayage ne se déplace pas dans un mouvement de balayage délicat, commencez par éteindre la pompe de filtration, puis tournez la vis de réglage du tuyau d'arrivée (r) dans le sens antihoraire pour augmenter le mouvement du tuyau de balayage. Pour diminuer le mouvement, tournez la vis de réglage dans le sens horaire.

Ajustar la manguera barredora

- Si la manguera de barrido no realiza un movimiento de barrido suave, primero apague la bomba de filtrado y gire el tornillo de ajuste en la cañería de alimentación (r) en sentido anti-horario para incrementar el movimiento de la manguera de barrido. Para disminuir el movimiento, gire el tornillo de ajuste en sentido horario.

Decrease motion
Diminuer le mouvement
Disminuir el movimiento

Increase motion
Augmenter le mouvement
Aumentar el movimiento



Adjust the Thrust Jet

- If the cleaner is veering left or right instead of tracking straight, adjust the thrust jet on the back of the cleaner body. **NOTE:** Factory default setting is eleven o' clock. It is recommended to only adjust thrust jet to accommodate unique pools shapes.

Régler le jet de propulsion

- Si le nettoyeur dévie vers la gauche ou la droite au lieu de se déplacer en ligne droite, réglez le jet de propulsion situé à l'arrière du corps du nettoyer. **REMARQUE :** Le réglage d'usine par défaut est onze heures. Il est recommandé de régler le jet de propulsion uniquement pour adapter l'appareil aux formes de piscines uniques.

Ajustar el chorro impulsor

- Si el limpiafondos está desviándose hacia la izquierda o derecha en lugar de moverse en línea recta, ajuste el chorro impulsor en la parte trasera del cuerpo del limpiafondos. **TENGA EN CUENTA:** La configuración de fábrica es en la posición de las once en punto. Se recomienda ajustar el chorro impulsor únicamente para adaptarse a piscinas de formas únicas.

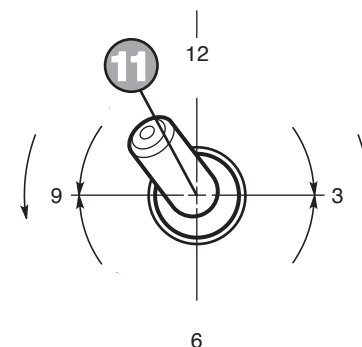

Questions? Replacement Parts?

Questions? Pièces de rechange?

¿Tiene alguna pregunta? ¿Necesita piezas de repuesto?



1.800.822.7933



www.polarispool.com

Zodiac Pool Systems, Inc.
2620 Commerce Way, Vista, CA 92081
1.800.822.7933 | www.polarispool.com

Polaris® and the 3-wheeled cleaner design are registered trademarks of Zodiac Pool Systems, Inc. All other trademarks referenced herein are the property of their respective owners.

Polaris® et les 3 roues sont des marques déposées de Zodiac Pool Systems, Inc. Toutes les autres marques de commerce citées dans le présent document appartiennent à leurs propriétaires respectifs.

©2017 Zodiac Pool Systems, Inc. H0409900_REVE



Installation Guide

Guide d'installation Guía de instalación



CAUTION: USE OF A POLARIS 360 IN A VINYL LINER POOL

Certain vinyl liner patterns are particularly susceptible to rapid surface wear or pattern removal caused by objects coming into contact with the vinyl surface, including pool brushes, pool toys, floats, fountains, chlorine dispensers, and automatic pool cleaners. Some vinyl liner patterns can be seriously scratched or abraded simply by rubbing the surface with a pool brush. Ink from the pattern can also rub off during the installation process or when it comes into contact with objects in the pool. Zodiac Pool Systems, Inc. is not responsible for, and the Limited Warranty does not cover, pattern removal, abrasion, or markings on vinyl liners.

ATTENTION: UTILISATION DU POLARIS 360 DANS UNE PISCINE A TOILE EN VINYLE

La surface de certaines toiles en vinyle à motifs peut s'user rapidement et les motifs peuvent disparaître au contact d'objets tels que les brosses de nettoyage, jouets, bouées, fontaines, distributeurs de chlore et nettoyeurs de piscine automatiques. Les motifs de certaines toiles en vinyle peuvent être sérieusement égratignés ou usés par le simple frottement d'une brosse de piscine. La couleur de certains motifs peut également s'effacer pendant l'installation ou en cas de contact avec des objets présents dans la piscine. Les motifs effacés, l'usure ou les traces de frottement sur les toiles en vinyle ne relèvent pas de la responsabilité de Zodiac Pool Systems, Inc. et ne sont pas couverts par la garantie limitée.

ADVERTENCIA: USO DE POLARIS 360 EN PISCINAS CON REVESTIMIENTO DE VINILO

Determinados diseños de revestimiento de vinilo son particularmente susceptibles al desgaste rápido de la superficie o a la desaparición del diseño a causa de los objetos que entran en contacto con la superficie de vinilo tales como cepillos para piscinas, juguetes para piscinas, flotadores, fuentes, dosificadores de cloro y limpiafondos automáticos. Algunos diseños de revestimiento de vinilo pueden rayarse o desgastarse mucho simplemente por la fricción de la superficie con un cepillo para piscinas. La tinta del estampado también puede borrarse durante el proceso de instalación o cuando entra en contacto con objetos en la piscina. Zodiac Pool Systems, Inc. no es responsable y la Garantía Limitada no cubre desgastes, abrasiones ni marcas en el revestimiento de vinilo.